

LH 108/136 AMP

Diplexer für Mobilfunk (136 - 1300 MHz) und Autoradio (0 - 108 MHz) mit eingebautem, rauscharmem Verstärker

BESCHREIBUNG

- Diplexer für gleichzeitigen Betrieb von Mobilfunkgerät und Autoradio an einer gemeinsamen Funkantenne.
- Ein einziger Diplexer umfasst alle Mobilfunkbänder von 136 - 1300 MHz.
- Der eingebaute, rauscharme, SMD bestückte Verstärker im Radiozweig ermöglicht eine große Wahlmöglichkeit an Mobilfunkantennen.
- Verbesserter Empfang von Autoradiosignalen durch den eingebauten, rauscharmen Verstärker.
- Stromversorgung des rauscharmen Verstärkers durch das Autoradiokabel oder durch direkten Anschluss.
- Extrem kompakt.
- Schnelle Montage durch das montierte, doppelseitige Klebeband.
- FME-Anschlüsse für Antenne und Funk
 - CRC (M10 x 0.75) Anschluss für das Autoradio.
 - Stromversorgung 12 V für den rauscharmen Verstärker via CRC-Anschluss.
- 1 m oder 5 m Procom 75 Ohm Autoradiokabel optional erhältlich.

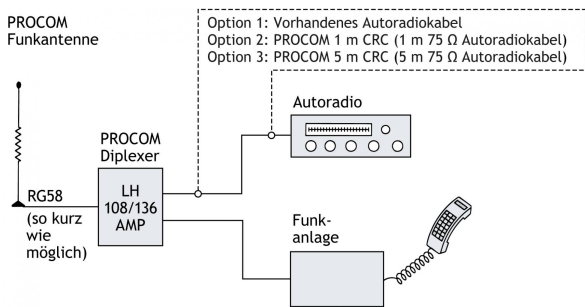

BESTELLMHINWEISE

TYP	PRODUKT NR.
LH 108/136 AMP	200000768

SPEZIFIKATION

ELEKTRISCH	
MODELL	LH 108/136 AMP
FREQUENZ	Mobiltelefon : 136 – 1300 MHz Autoradio : 0 - 108 MHz
MAX. EINGANGSLEISTUNG	35 W
EINSATZVERLUST	0 - 108 MHz : ~ +7 dB Gain 136 - 175 MHz : ≤ 0,8 dB 175 - 1300 MHz : ≤ 0,3 dB
ENTKOPPLUNG RADIO zu COM	≥ 40 dB typ., ≥ 45 dB > 38 dB bei 108 und 136 MHz
IMPEDANZ	COM : 50 Ω Radio : 75 Ω
STROMVERSORGUNG	+12 V vom Kfz via CRC-Anschluss oder direkt
STROMVERBRAUCH	~ 25 mA
MECHANISCH	
TEMP. BEREICH	-30° C → +60° C
ANSCHLÜSSE	Antenne : FME COM : FME Radio : CRC-Anschluss (M10 x 0.75)
ABMESSUNGEN (B x H x T)	50 x 21 x 60 mm
GEWICHT	ca. 73 g
ZUBEHÖR	Autoradiokabel Typ 1 m CRC (Länge 1 m) Typ 5 m CRC (Länge 5 m)

TYPISCHER KURVENVERLAUF

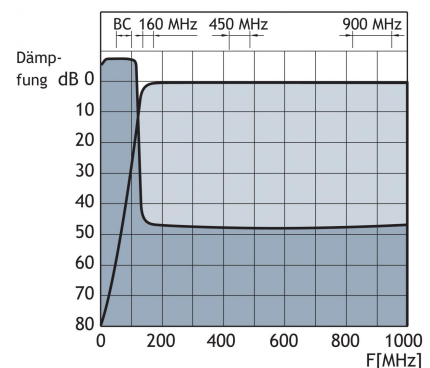

MONTAGEHINWEIS

1. Das 50 Ω Kabel zwischen Antenne und Weiche sollte so kurz wie möglich gehalten werden (vorzugsweise nicht länger als 1 m).
2. Einige Funkantennen haben eine ungenügende Gesamtlänge, um ausreichenden Radioempfang sicherzustellen. Lediglich Antennenstrahler mit einer Gesamtlänge von mindestens 25 cm sind akzeptabel.
3. Abgleich: Die Antenne wird wie üblich für bestmögliches SWR auf der Funkfrequenz abgestimmt. Das Filter ist werksjustiert und einbaufertig. Das Autoradio wird für optimalen Empfang im Mittelwellenbereich mit Hilfe der Abstimschraube (wenn vorhanden) justiert.



PROCOM A/S behält sich das Recht vor, Änderungen ohne vorherige Ankündigung vorzunehmen.
15/08/12